

SP9 'Pebbles'

UK NL DE FR RU

faber

08/50174/0 - Issue 0

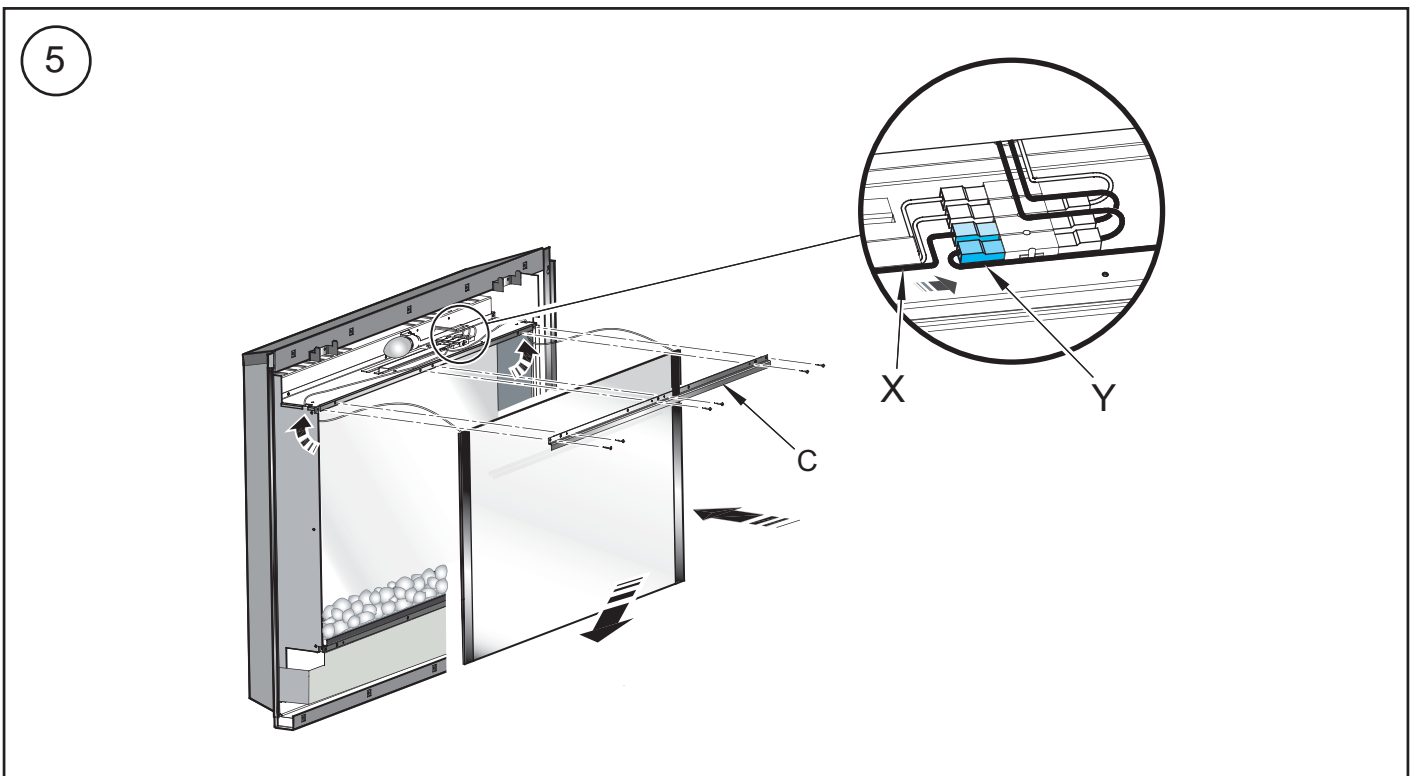
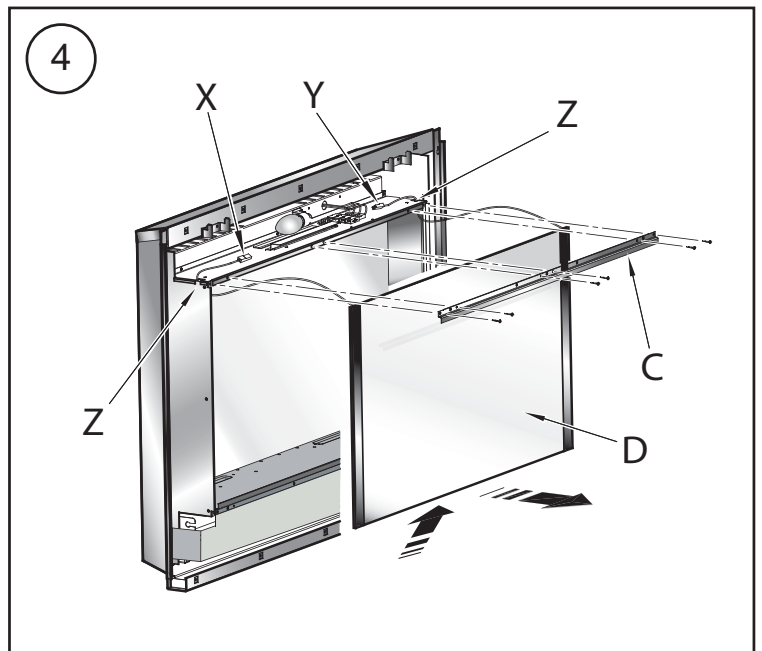
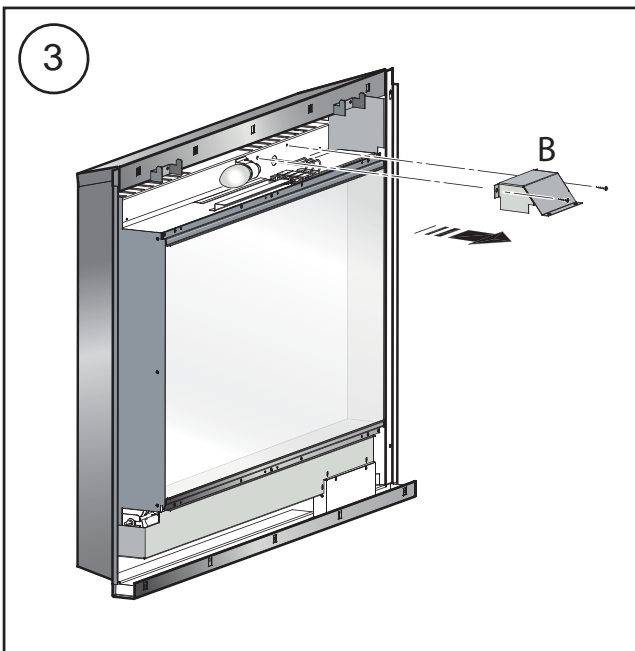
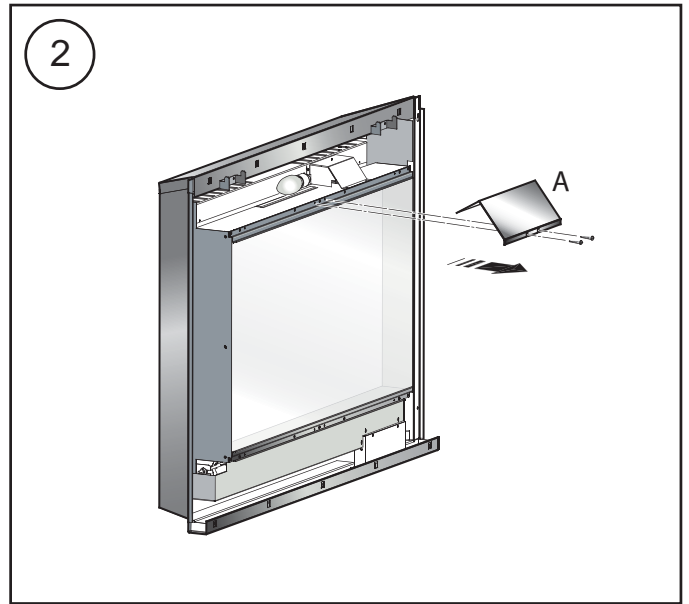
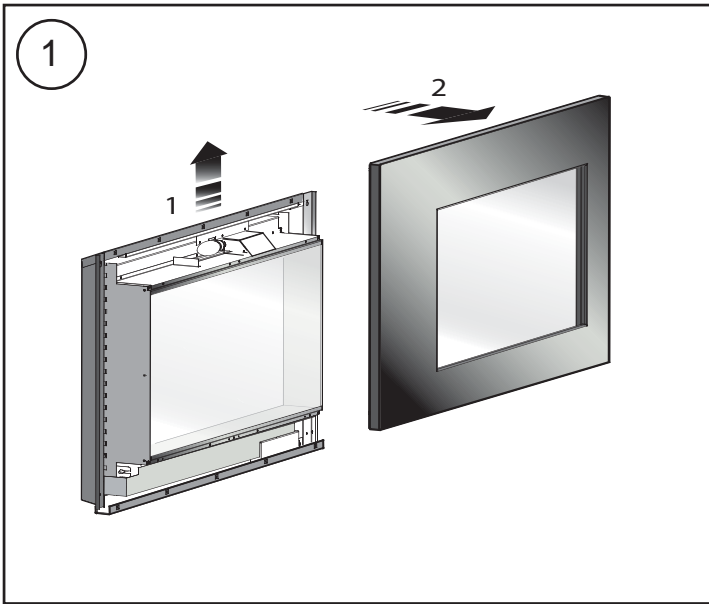

WARNING – ALWAYS DISCONNECT FROM THE POWER SUPPLY BEFORE CHANGING THE FUEL EFFECT.

Warning – The lamps reach high temperatures during operation. For this reason, allow the lamps to cool down after switching off the appliance. The front panel will need to be removed in order to change the fuel effect – see **Fig. 1**.

Warning – The front panel is heavy and easily damaged.

To place pebbles onto the fuel bed, please apply the following procedure:

- While holding the front panel by its sides with both hands carefully lift the panel up (1) and then away (2) from the main body – see **Fig. 1**.
- Remove the screws to remove the cover bracket 'A' – see **Fig. 2**.
- Remove the screws to remove the cover bracket 'B' – see **Fig. 3**.
- Disconnect the push on tabs 'X' & 'Y' **only** to disconnect wires for heated glass 'D' – see **Fig. 4**. Carefully unclip from the plastic wire holders.
- Push back heated glass wires 'X' & 'Y' (including protective sleeve) through slots at left and right side – see 'Z' in **Fig. 4**.
- Remove screws to remove top glass retaining bracket 'C', taking care not to let glass fall when bracket is removed – see **Fig. 5**. Place the heated glass on a protective surface so as not to get damaged. If necessary clean glass with a soft dry cloth to remove any finger marks for reassembling later. **DO NOT** use any proprietary cleaners.
- Remove the pebbles from the packaging and arrange on the fuel bed.
- Replace glass onto bottom glass retaining bracket making sure that the black strips are facing outwards (i.e. the side where wires are connected is facing inside towards the rear glass).
- Feed the wires completely back through the slots (see 'Z' in **Fig. 4**) and re-clip in plastic wire holders.
- Refit the top glass retaining bracket 'C' to secure heated glass in place – see **Fig. 5**.
- Reconnect push on tabs 'X' & 'Y' to terminal block in same order as they were disconnected – see detail view in **Fig. 5**.
- Refit the remaining parts to the fire reversing the steps as outlined in Figures 1, 2 & 3.

NOTE: These Instructions must be read in conjunction with the main Instructions.

SP9 Wandhaard - Instructies voor het monteren van 'Stenen

BELANGRIJK: DEZE INSTRUCTIES MOETEN NAUWKEURIG WORDEN GELEZEN EN VOOR TOEKOMSTIGE REFERENTIE WORDEN BEWAARD

WAARSCHUWING - VOOR HET WISSELEN VAN HET BRANDSTOFFEFFECT MOET ALTIJD DE STROOMTOEVOER WORDEN AFGESLOTEN.

Waarschuwing – De lampen bereiken tijdens de werking hoge temperaturen.

Daarom moet u nadat u het apparaat hebt uitgeschakeld, de lamp laten afkoelen.

Het voorpaneel moet worden verwijderd om het brandstofeffect te wisselen – zie Afb. 1.

Waarschuwing – Het voorpaneel is zwaar en gemakkelijk te beschadigen.

Om op het brandstofbed stenen te plaatsen, moet u de volgende procedure uitvoeren:

- Terwijl u met beide handen het voorpaneel aan beide zijden vasthoudt, tilt u voorzichtig het paneel op (1) en daarna haalt u het weg (2) van het hoofdonderdeel – zie Afb. 1.
- Verwijder de schroeven om de behuizingsbeugel 'A' te verwijderen – zie Afb. 2.
- Verwijder de schroeven om de behuizingsbeugel 'B' te verwijderen – zie Afb. 3.
- Verwijder alleen de drukklippen 'X' en 'Y' om de bedrading voor het verhitte glas 'D' te verwijderen – zie Afb. 4.
Maak deze voorzichtig van de plastic bedradingshouders los.
- Druk de bedrading 'X' en 'Y' van het verwarmde glas (inclusief de beschermmof) door de sleuven aan de linker- en rechterkant – zie 'Z' in Afb. 4.
- Verwijder de schroeven om de bovenste glasbeugel 'C' te verwijderen. Zorg dat het glas niet valt als u de beugel hebt verwijderd – zie Afb. 5.
Plaats het verwarmde glas op een beschermend oppervlak om het niet te beschadigen.
Indien nodig, maakt u het glas met een zachte, droge doek schoon om vingerafdrukken te verwijderen als u het later weer terug monteert.
Gebruik **GEEN** reinigingsmiddelen.
- Verwijder de stenen uit de verpakking en plaats ze op het brandstofbed.
- Plaats het glas terug op de onderste glasbeugel en zorg ervoor dat de zwarte strips naar buiten wijzen (d.w.z. de kant waar de bedrading wordt aangesloten wijst naar binnen in de richting van het achterglas).
- Voer de bedrading helemaal terug door de sleuven (zie 'Z' in Afb. 4) en klem ze terug in de plastic bedradingshouders.
- Plaats de bovenste glasbeugel 'C' terug om het verwarmde glas op de plaats vast te zetten – zie Afb. 5.
- Sluit de drukklippen 'X' en 'Y' in dezelfde volgorde als zij zijn verwijderd, weer aan op het klemmenblok – zie de detailweergave in Afb. 5.
- Plaats de resterende onderdelen terug in de haard, waarbij u de stappen in de afbeeldingen 1, 2 en 3 in omgekeerde volgorde volgt.

OPMERKING: Deze gebruiksaanwijzing moeten tezamen met de hoofdgebruiksaanwijzing worden gelezen.

WARNUNG – VOR AUSTAUSCH DES FLAMMENEFFEKTS IMMER ZUNÄCHST DIE STROMVERSORGUNG UNTERBRECHEN.

Warnung – Die Leuchten werden während des Betriebs sehr heiß.

Deshalb Leuchten nach dem Ausschalten des Geräts zunächst abkühlen lassen.

Zum Austausch des Flammeneffekts muss die Frontplatte abgenommen werden – siehe **Abb. 1**.

Warnung – Die Frontplatte ist schwer und kann leicht beschädigt werden.

Zur Anordnung der Kieselsteine auf dem Feuerbett bitte folgendermaßen vorgehen:

- Die Frontplatte mit beiden Händen an den Seiten festhalten, die Platte vorsichtig anheben (1) und vom Gerät abnehmen (2) – siehe Abb. 1.
- Die Schrauben entfernen, um die Schutzhalterung 'A' abzunehmen – siehe Abb. 2.
- Die Schrauben entfernen, um die Schutzhalterung 'B' abzunehmen – siehe Abb. 3.
- Nur die Aufdrückklaschen 'X' & 'Y' lösen, um die Leitungen für die geheizte Glasscheibe 'D' zu trennen – siehe Abb. 4.
Diese vorsichtig von den Kunststoffdrahthalterungen lösen.
- Die Leitungen 'X' & 'Y' für die geheizte Glasscheibe (einschließlich der Schutzhülse) durch die links und rechts befindlichen Schlitze zurückschieben – siehe 'Z' in Abb. 4.
- Die Schrauben entfernen, um die obere Glasscheibenhaltevorrichtung 'C' abzunehmen. Bei abgenommener Haltevorrichtung darauf achten, dass die Glasscheibe nicht fallen gelassen wird – siehe Abb. 5.
Die geheizte Glasscheibe zur Verhinderung einer Beschädigung auf eine schützende Oberfläche legen.
Bei Bedarf die Glasscheibe vor der Remontage zur Entfernung von Fingerabdrücken mit einem weichen, trockenen Tuch reinigen.
KEINE handelsüblichen Reiniger verwenden.
- Die Kieselsteine aus der Verpackung nehmen und auf dem Feuerbett platzieren.
- Die Glasscheibe wieder auf die untere Haltevorrichtung setzen und dabei darauf achten, dass die schwarzen Streifen nach außen zeigen. (Das heißt, die Seite, an der die Leitungen angeschlossen sind, muss nach innen in Richtung Glashinterteil zeigen.)
- Die Leitungen wieder vollständig durch die Schlitze führen (siehe 'Z' in Abb. 4) und mit den Kunststoffdrahthalterungen sichern.
- Die obere Glasscheibenhaltevorrichtung 'C' wieder zur Sicherung der geheizten Glasscheibe anbringen – siehe Abb. 5.
- Die Aufdrückklaschen 'X' & 'Y' wieder an die Klemmenleiste anschließen und dabei dieselbe Reihenfolge wie beim Lösen einhalten – siehe Detailansicht in Abb. 5.
- Die restlichen Teile des Kamins wieder anbringen und dabei die in den Abbildungen 1, 2 & 3 geschilderten Schritte umgekehrt ausführen.

HINWEIS: Diese Anweisungen müssen zusammen mit der Hauptanleitung gelesen werden.

SP9 Wallfire - Mode d'emploi du réglage Charbon

AVERTISSEMENT – TOUJOURS DÉBRANCHER L'ALIMENTATION SECTEUR AVANT DE CHANGER L'EFFET COMBUSTIBLE.

Avertissement - Les lampes deviennent très chaudes pendant le fonctionnement de l'appareil.

Pour cette raison, laisser les lampes refroidir après avoir éteint l'appareil.

Le panneau frontal doit être démonté pour changer l'effet combustible - voir la Fig. 1.

Avertissement – Le panneau frontal est lourd et fragile.

Pour placer les morceaux de charbon sur la couche de combustible, veuillez suivre la procédure ci-dessous :

- Tout en tenant des deux mains le panneau frontal par ses côtés, soulever délicatement le panneau (1), puis le dégager (2) du corps principal – voir la Fig. 1.
- Enlever les vis pour pouvoir démonter la fixation "A" – voir la Fig. 2.
- Enlever les vis pour pouvoir démonter la fixation "B" – voir la Fig. 3.
- Déconnecter les pattes "X" et "Y" uniquement pour débrancher les fils de la vitre chauffante "D" – voir la Fig. 4.
Les déclipser soigneusement des porte-fils en plastique.
- Repousser les fils de la vitre chauffante "X" et "Y" (y compris le manchon de protection) dans les fentes de gauche et de droite – voir "Z" à la Fig. 4.
- Enlever les vis pour pouvoir démonter la fixation supérieure "C" qui maintient la vitre, en prenant soin de ne pas laisser tomber le verre lorsque la fixation est déposée – voir la Fig. 5.
Placer la vitre chauffante sur une surface protectrice pour éviter de l'endommager.
Si nécessaire, nettoyer la vitre avec un chiffon doux et sec pour enlever les traces de doigts. Vous la remonterez plus tard.
NE PAS utiliser de produits nettoyants.
- Sortir les morceaux de charbon de l'emballage et les déposer sur la couche de combustible.
- Reposer la vitre sur la fixation inférieure en veillant à ce que les bandes noires soient orientées vers l'extérieur (c'est-à-dire que le côté où les fils sont branchés doit être orienté vers l'intérieur, en direction de la vitre arrière).
- Refaire passer les fils dans les fentes (voir "Z" à la Fig. 4) et les reclipser dans les porte-fils en plastique.
- Reposer la fixation supérieure "C" qui maintient la vitre chauffante en place – voir la Fig. 5.
- Reconnecter les pattes "X" et "Y" sur le bloc de jonction dans l'ordre où vous les avez déconnectées – voir la vue détaillée à la Fig. 5.
- Remonter les pièces restantes sur l'appareil en suivant les étapes indiquées aux Figures 1, 2 et 3 dans le sens inverse.

REMARQUE : Lire ces instructions parallèlement aux instructions principales.

ВНИМАНИЕ – ПЕРЕД ЗАМЕНОЙ ЭФФЕКТА ТОПЛИВА ВСЕГДА ОТКЛЮЧАЙТЕ ПОДАЧУ ЭЛЕКТРИЧЕСКОГО ПИТАНИЯ.

Внимание – Во время работы лампы сильно нагреваются. Поэтому после выключения прибора потребуется определенное время для остывания ламп. Для замены эффекта топлива необходимо снять переднюю панель – см. **Рис. 1.** **Внимание** - Передняя панель имеет большой вес и может быть легко повреждена.

Для размещения гальки на слое топлива выполните следующую процедуру:

- Взявшись за переднюю панель с двух сторон обеими руками, осторожно поднимите ее вверх (1), а затем отведите в сторону (2) от основного корпуса см. **Рис. 1.**
- Выкрутите винты для снятия кронштейна крышки ‘А’ - см. **Рис. 2.**
- Выкрутите винты для снятия кронштейна крышки ‘В’ - см. **Рис. 3.**
- Отожмите нажимные контакты **только** на ‘Х’ и ‘У’ для того, чтобы отсоединить провода для нагреваемого стекла D’ – см. **Рис. 4.** Осторожно открепите пластмассовые держатели проводов.
- Вытащите провода нагреваемого стекла ‘Х’ и ‘У’ (включая защитную муфту) через пазы в правой и левой стороне – см. ‘Z’ на **Рис. 4.**
- Выкрутите винты для снятия удерживающего кронштейна ‘С’ верхнего стекла, соблюдая осторожность, чтобы стекло не упало после снятия кронштейна см. **Рис. 5.** Уложите нагреваемое стекло на ровную поверхность, чтобы его не повредить. При необходимости, очистите стекло мягкой сухой тканью для удаления следов от пальцев для последующей сборки. Чистящими средствами пользоваться НЕЛЬЗЯ.
- Достаньте гальку из упаковки и разложите камни на слое топлива.
- Установите обратно стекло на нижний удерживающий кронштейн, проверив, чтобы черные полосы были обращены наружу (т.е. чтобы сторона, с которой соединены провода, была обращена внутрь по направлению к заднему стеклу).
- Полностью вставьте провода через пазы (см. ‘Z’ на **Рис. 4**) и снова закрепите их в пластмассовых держателях проводов. Обратно установите удерживающий кронштейн ‘С’ верхнего стекла для закрепления нагреваемого стекла см. **Рис. 5.**
- Снова подсоедините провода к нажимным контактам ‘Х’ и ‘У’ клеммной колодки в таком же порядке, в каком они были отсоединены – см. детальный вид на **Рис. 5.** Установите обратно на камин оставшиеся части, выполнив действия в обратном порядке тому, как указано на Рис. 1, 2 и 3.

ПРИМЕЧАНИЕ: Настоящая инструкция должна выполняться вместе с положениями основной инструкции.

CE This appliance complies with the CE directives.



Saturnus 8 NL-8448 CC Heerenveen
Postbus 219 NL-8440 AE Heerenveen

T. + 31(0)513 656500
F. + 31(0)513 656501