

BEDIENUNGS- & MONTAGE- ANLEITUNG „PANTHER“

DUNKELSTRAHLER: WAND- & DECKENMONTAGE



NOBLE HEAT

CE AC 220-240V, 2.000, 2.600, 3.200 WATT

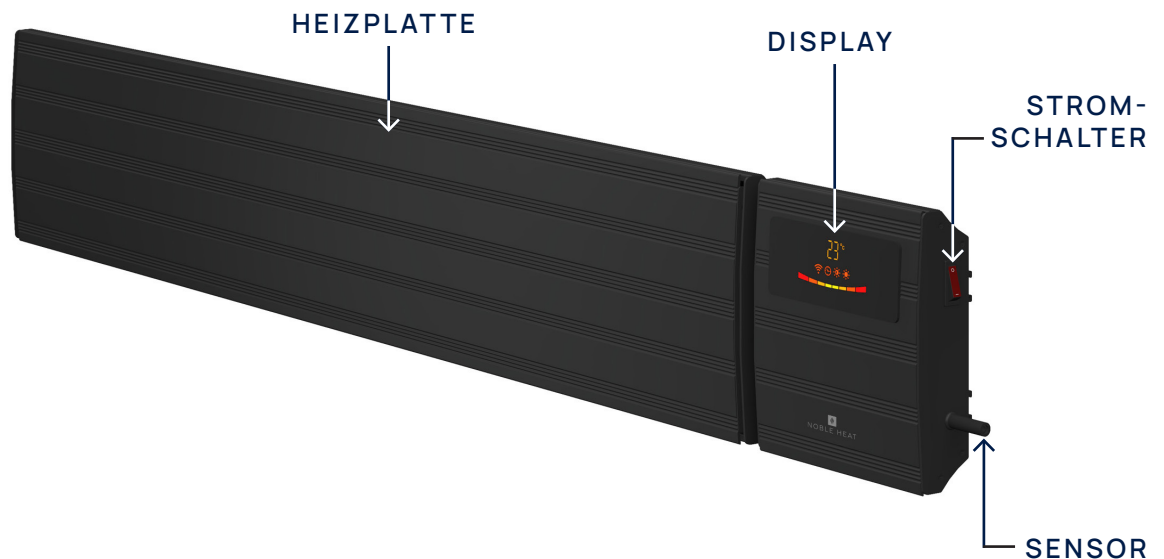

DANKE!

› Vielen Dank, dass Sie sich für unseren Noble Heat PANTHER entschieden haben.

MODELL

2.000 W

2.600 W

3.200 W

ACHTUNG

- › Lesen und verstehen Sie die gesamte Bedienungsanleitung einschließlich aller Sicherheitsinformationen, BEVOR Sie das Produkt anschließen oder verwenden. Andernfalls kann es zu Feuer, Stromschlag oder schweren Verletzungen kommen.
- › Bewahren Sie diese Bedienungsanleitung zum späteren Nachschlagen auf. Wenn Sie dieses Produkt verkaufen oder verschenken, stellen Sie sicher, dass dieses Handbuch dem Produkt beiliegt.
- › Bitte bewahren Sie die vollständige Modellnummer (vermerkt auf der Produktkarte) sowie Ihre Rechnung, Garantie- und Serviceinformationen für den Garantiefall auf.

LIEFERUMFANG

- > Strahler
- > Montagehalterungen
- > Batterien
- > Fernbedienung

PRODUKTABMESSUNGEN

MODELL	LEISTUNG (W) LOW / HIGH	LÄNGE (MM)	BREITE (MM)	HÖHE (MM)
PANTHER 2000	1.000 / 2.000	1.240	200	50
PANTHER 2600	1.300 / 2.600	1.540	200	50
PANTHER 3200	1.600 / 3.200	1.840	200	50

SCHALTPLAN

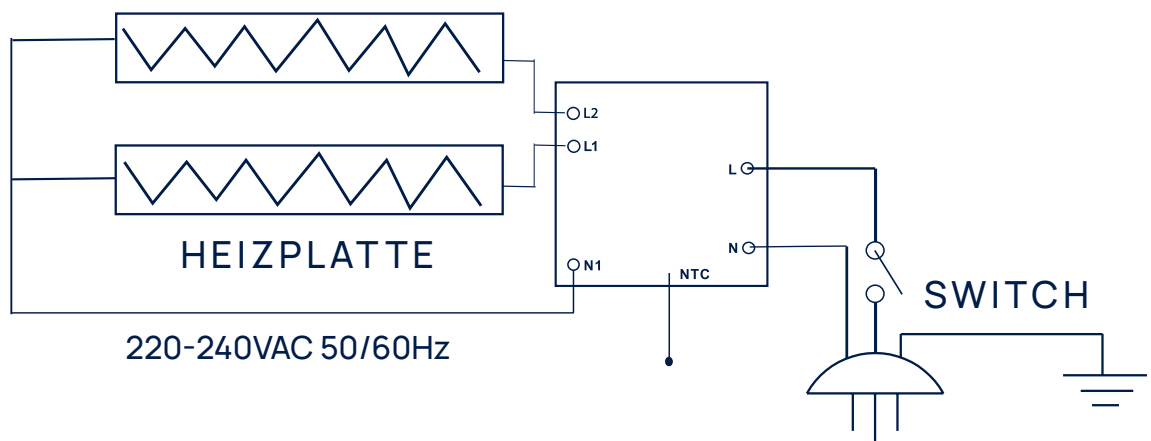

GEFAHRENHINWEISE



> Brandgefahr



> keine Kinder



> Heiße Oberflächen



> Handbuch lesen
(vor Nutzung wichtige
Sicherheitsinformationen
lesen)



> Elektrische Spannung

WICHTIGE SICHERHEITSINFORMATIONEN

BEWAHREN SIE DIESE ANLEITUNG GUT AUF!

⚠ ACHTUNG

- › Lesen Sie alle Anweisungen, bevor Sie dieses Heizgerät verwenden!
- › Verwenden Sie nur die auf dem Typenschild des Heizgeräts angegebene Spannung.
- › Halten Sie alle Gegenstände mindestens 1 Meter von der Vorder-, Seiten- und Rückseite des Geräts entfernt.
- › Stellen Sie das Produkt **NICHT** in der Nähe einer Strahlungswärmequelle auf.
- › Verwenden Sie es **NICHT** in Bereichen, in denen Benzin, Farbe oder brennbare Flüssigkeiten verwendet oder gelagert werden.

⚠ ACHTUNG

- › Wenn das Heizgerät in Betrieb ist, berühren Sie die Oberfläche **NICHT** mit bloßer Haut, um Verbrennungen zu vermeiden. Schalten Sie das Gerät aus und lassen Sie es abkühlen, bevor Sie es bewegen.
- › **NICHT** in Flüssigkeit eintauchen oder Flüssigkeit in das Innere des Heizgeräts laufen lassen, da dies zu einem elektrischen Schlag führen kann.
- › Betreiben Sie das Gerät **NICHT** mit einem beschädigten Kabel, Stecker oder nachdem eine Fehlfunktion aufgetreten ist, das Gerät heruntergefallen ist oder beschädigt wurde. Lassen Sie die elektrischen Einstellungen, Wartungen oder Reparaturen von einer qualifizierten Elektrofachkraft durchführen.

⚠ ACHTUNG

- › Ziehen Sie vor dem Reinigen immer den Stecker aus der Steckdose, oder schalten Sie die Sicherung ab.
- › **KEINE** Scheuermittel verwenden. Reinigen Sie das Gerät mit einem feuchten Tuch (nicht nass), das nur mit Seifenwasser gespült wurde.
- › Schließen Sie das Gerät **NICHT** an die Netzspannung an, bevor es vollständig installiert wurde.
- › Verwenden Sie das Heizgerät **NICHT** unbeaufsichtigt.
- › Verwenden Sie das Produkt **NICHT** in unmittelbarer Nähe von Badezimmern, Duschen, Schwimmbädern oder ähnlicher Umgebung.
- › Schließen Sie **KEINE** anderen leistungsstarken Geräte an dieselbe Steckdose wie das Heizgerät an, um eine **Überlastung** zu vermeiden.
- › Trennen Sie das Netzkabel **NICHT**, während Sie das Heizgerät betreiben, da dies eine Gefahr darstellen kann.

⚠ ACHTUNG

- › Die Verwendung eines Verlängerungskabels für dieses Produkt wird **NICHT** empfohlen.

INSTALLATIONSANWEISUNG

- › Im Umgang mit dem Gerät empfehlen wir stets das Tragen von Handschuhen. Bei Berührung mit der bloßen Hand kann es zu feinen Fettablagerungen kommen, die sich nach Aufheizen des Gerätes in den Lack einbrennen können. Reinigen Sie das Gerät **vor Inbetriebnahme** mit Hilfe eines fettlösenden, **NICHT** aggressiven Reinigungsmittels. Tragen Sie dieses dünn auf ein weiches Tuch auf und wischen Sie mit leichtem Druck vorsichtig über die Oberfläche.

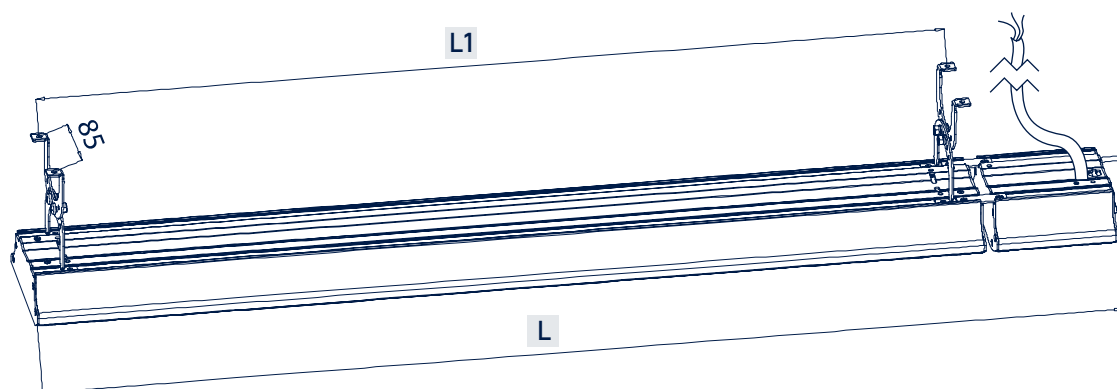

MODELL	L1 (MM)	L (MM)
PANTHER 2000	1.240	1.007
PANTHER 2600	1.540	1.307
PANTHER 3200	1.840	1.607

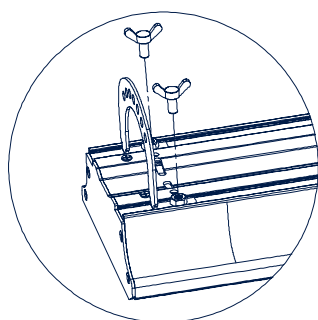

1

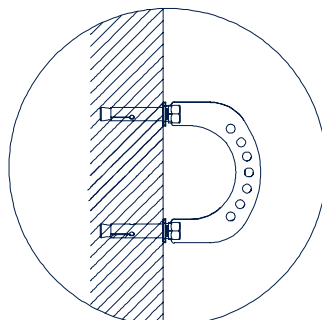

2

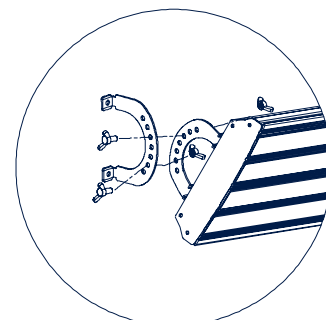

3

SCHRITT 1

- › Nehmen Sie die 2 Montagehalterungen **mit Gewinde**, setzen Sie diese in die am Gerät vorhandene Schiene ein und befestigen Sie die Montagehalterungen mit jeweils 2 Flügelschrauben.

SCHRITT 2

- › Nehmen Sie die beiden anderen Montagehalterungen und befestigen Sie diese mit geeigneten Montageteilen an der Wand oder Decke.
Bitte beachten Sie eine Montagehöhe von mindestens 1,8 m.

SCHRITT 3

- › Verbinden Sie die Montagewinkel von der Wand/Decke mit den Montagewinkeln vom Heizgerät mit je 2 Flügelschrauben und Flügelmuttern.

INSTALLATIONSANWEISUNG

OPTION 1: DECKENINSTALLATION

- › Bitte halten Sie zu jeder Seite einen **Mindestabstand von 20 cm** ein.



OPTION 2: WANDINSTALLATION

- › **Die Deckenhöhe muss mindestens 210 cm betragen.**
- › Der Mindestabstand zur Decke muss mindestens 20 cm und der Abstand zum Boden muss mindestens 180 cm betragen.

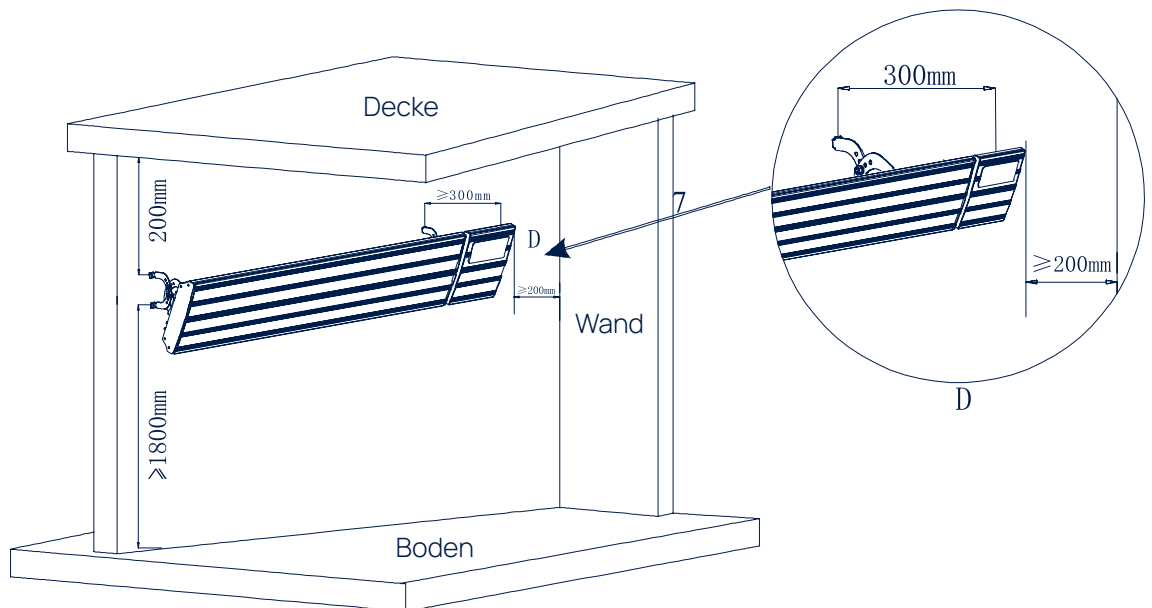

INSTALLATIONSANWEISUNG

OPTION 3: DECKENINSTALLATION MIT SEILSYSTEM

SCHRITT 1

- › Nehmen Sie die 2 Montagehalterungen (flach für Deckeninstallation) **mit Gewinde**, setzen Sie diese in die am Gerät vorhandene Schiene ein und befestigen Sie die Montagehalterungen mit jeweils 2 Flügelschrauben.

SCHRITT 2

- › Befestigen Sie die Stifte für die Deckenhalterung mit geeignetem Material an der Decke.
- › **Den Heizstrahler nur an geraden Decken befestigen.**

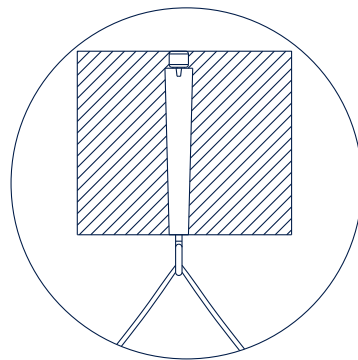

1

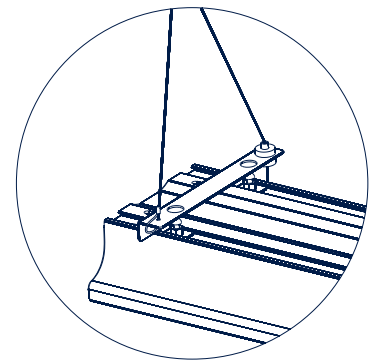

2

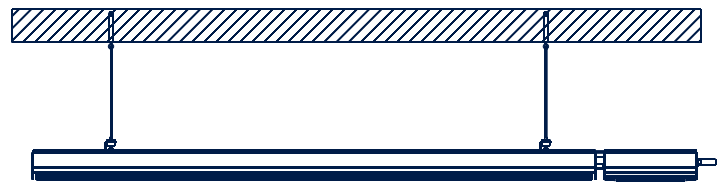
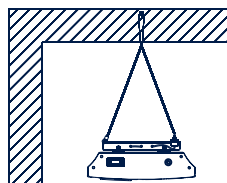

WARNUNGEN

- › Im Umgang mit dem Gerät empfehlen wir stets das Tragen von Handschuhen. Bei Berührung mit der bloßen Hand kann es zu feinen Fettablagerungen kommen, die sich nach Aufheizen des Gerätes in den Lack einbrennen können. Reinigen Sie das Gerät **vor Inbetriebnahme** mit Hilfe eines fettlösenden, **NICHT** aggressiven Reinigungsmittels. Tragen Sie dieses dünn auf ein weiches Tuch auf und wischen Sie mit leichtem Druck vorsichtig über die Oberfläche.

BEDIENUNGSANLEITUNG

⚠ ACHTUNG

› Bitte lesen Sie vor dem ersten Gebrauch dieses Handbuch.

- › Im Umgang mit dem Gerät empfehlen wir stets das Tragen von Handschuhen. Bei Berührung mit der bloßen Hand kann es zu feinen Fettablagerungen kommen, die sich nach Aufheizen des Gerätes in den Lack einbrennen können. Reinigen Sie das Gerät **vor Inbetriebnahme** mit Hilfe eines fettlösenden, **NICHT** aggressiven Reinigungsmittels. Tragen Sie dieses dünn auf ein weiches Tuch auf und wischen Sie mit leichtem Druck vorsichtig über die Oberfläche.
- › Nehmen Sie den Heizstrahler vorsichtig aus dem Karton. Bitte bewahren Sie den Karton für die Lagerung außerhalb der Saison auf.
- › Installieren Sie den Heizstrahler gemäß den Installationsanweisungen.
- › Verwenden Sie **NICHT** dieselbe Steckdose mit einem anderen Hochleistungsgerät, um eine Überlastung zu vermeiden.

⚠ ACHTUNG

› Dieser Heizstrahler heizt sich im Betrieb auf. Berühren Sie nicht die heiße Oberfläche, um Verbrennungen zu vermeiden.

SERVICE

- › Wenn Sie Hilfe benötigen, wenden Sie sich an den Händler oder an einen qualifizierten Fachmann.

AUSTAUSCH DES STROMKABELS

- › Ein beschädigtes Netzkabel muss von einem qualifizierten Fachmann ausgetauscht werden, um eine Gefährdung zu vermeiden.

APP-STEUERUNG

SCHRITT 1

- › Laden Sie sich die Noble Home App im App Store oder Play Store herunter, indem Sie folgenden QR-Code scannen.

SCHRITT 2

- › Folgen Sie dort den Anweisungen, um Ihr Gerät per App zu steuern.



FERNBEDIENUNG

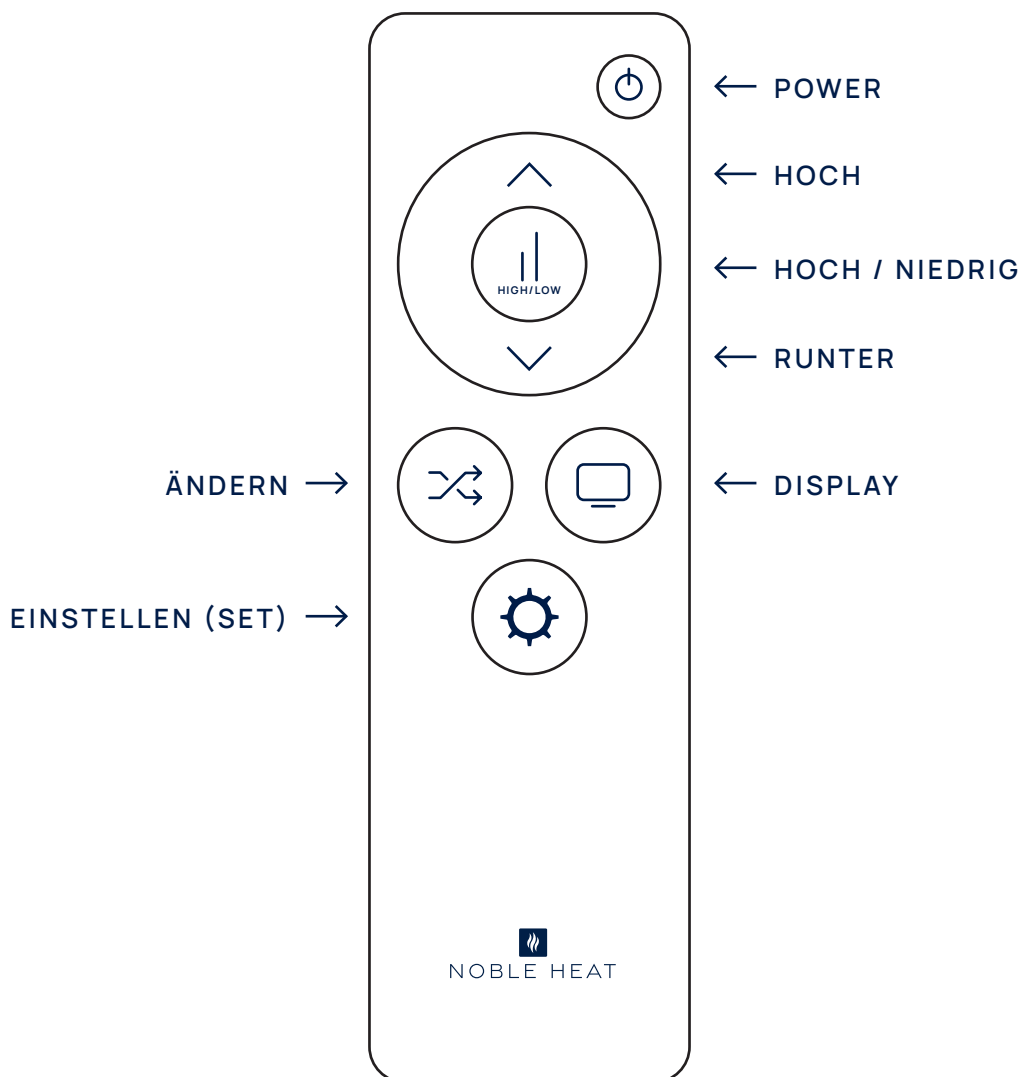

FUNKTIONEN & TASTENKOMBINATIONEN

1. EINSCHALTEN



Drücken Sie „**POWER**“, um das Heizgerät einzuschalten. Auf dem Bildschirm wird die **Raumtemperatur** angezeigt.

Wenn die aktuelle Raumtemperatur unter der voreingestellten Temperatur liegt, beginnt die Heizfunktion zu arbeiten und das **Kontrolllämpchen blinkt**.

2. TASTENSPERRE AKTIVIEREN



Drücken Sie „**ÄNDERN**“ gefolgt von „**POWER**“. Die **Sperranzeige leuchtet** auf.

Alle Tasten sind deaktiviert, solange die Sperrfunktion aktiviert ist.

3. BILDSCHIRM AN / AUS



Drücken Sie die Taste „**DISPLAY**“, um das **Display auszuschalten**.

Drücken Sie die Taste „**DISPLAY**“ erneut, um das **Display wieder einzuschalten**.

FUNKTIONEN & TASTENKOMBINATIONEN

4. HOCH- / NIEDRIG-STUFEN-EINSTELLUNG



Wenn das Heizgerät eingeschaltet ist, drücken Sie die „**HOCH / NIEDRIG**“-Taste, um zwischen **hoher und niedriger Heizleistung** umzuschalten.

5. THERMOSTAT (GEWÜNSCHTE RAUMTEMPERATUR)



Zum Einstellen der Temperatur drücken zuerst „**SET**“ und anschließend „**HOCH**“ oder „**RUNTER**“, um die Temperatur in **1 °C-Schritten** zu erhöhen oder zu verringern.

Die maximale Temperatur beträgt **45 °C**.

Nach der Einstellung übernimmt das System automatisch die neue Temperatur und kehrt zur normalen Anzeige zurück (Raumtemperatur wird angezeigt).

Wenn die aktuelle Raumtemperatur unter der voreingestellten Temperatur liegt, beginnt die Heizfunktion zu arbeiten und das **Kontrolllämpchen blinkt**.

6. ZEITSCHALTUHR EINSTELLEN



Drücken Sie zuerst **zweimal** die „**SET**“-Taste und verwenden Sie anschließend die „**HOCH**“ und „**RUNTER**“-Tasten, um die Zeit einzustellen.

- > **Minimale Zeit:** 1 Stunde
- > **Maximale Zeit:** 24 Stunden

Jeder Tastendruck verändert die Zeit um 1 Stunde.

Nach der Einstellung speichert das System die Zeit automatisch und zeigt sie auf dem Bildschirm an.

7. OFFENES FENSTER-ERKENNUNGSFUNKTION



Hinweis: Die Funktion ist im Auslieferungszustand **deaktiviert**.

Zum Aktivieren:

- > Drücken Sie innerhalb von 5 Sekunden die Taste „**ÄNDERN**“, dann „**SET**“. Das Display zeigt „**ON**“ für die Fenstererkennung.
- > Nach 5 Sekunden zeigt das Display wieder den Normalzustand an.

Was passiert:

Sinkt die Temperatur innerhalb von 2 Minuten um 3 °C oder mehr, aktiviert sich die Fenstererkennung und das Gerät **stoppt automatisch**.

Die **LED blinkt** und das Gerät gibt ein **Klickgeräusch** von sich.

Zum Deaktivieren:

- > Drücken Sie innerhalb von 5 Sekunden „**ÄNDERN**“ und dann „**SET**“. Das Display zeigt „**OF**“.

FUNKTIONEN & TASTENKOMBINATIONEN



8. WI-FI-RESET (BEI WLAN-MODELLEN)

Wenn das Gerät eingeschaltet ist, leuchtet das WLAN-Symbol im Display.
Zum Zurücksetzen des WLANs:

- › Innerhalb von 5 Sekunden:
 - a. Drücken Sie der Reihe nach die Tasten: „ÄNDERN“, „HOCH / NIEDRIG“, „HOCH“
 - b. Das WLAN-Symbol beginnt zu blinken

Jetzt können Sie das Heizgerät über die zugehörige App steuern.
(Wenn verbunden, leuchtet das WLAN-Symbol dauerhaft.)

Zum **erneuten Zurücksetzen des WLANs**, wiederholen Sie die Schritte.

Während des WLAN-Verbindungsprozesses:
Wenn die Verbindung nicht erfolgreich ist, aktivieren Sie bitte die WLAN-Reset-Funktion.

Hinweis: Achten Sie darauf, vor der Verbindung dasselbe WLAN-Netzwerk zu verwenden. Verbinden Sie das Heizgerät erst, nachdem **WLAN und Bluetooth** auf dem Mobilgerät aktiviert wurden.

9. AUSSCHALTEN



Drücken Sie „**POWER**“, um das Gerät auszuschalten.

REINIGUNGSEMPFEHLUNG

BEWAHREN SIE DIESE ANLEITUNG GUT AUF!

HINWEIS

Das Heizgerät benötigt eine regelmäßige Reinigung, um einen störungsfreien Betrieb zu gewährleisten:

Hier geht's zum Reiniger



- › **Trennen Sie das Heizgerät vor der Reinigung vom Stromnetz.**
- › **Stellen Sie sicher, dass das Gerät vollständig abgekühlt ist**, bevor Sie mit der Reinigung beginnen.
- › **Verwenden Sie ein feuchtes Tuch** (nicht nass), um das Äußere des Heizgeräts von Staub und Schmutz zu befreien.
- › **Benutzen Sie einen Staubsauger**, um Staub und Flusen aus den Lüftungsgittern zu entfernen.
(Wird dies nicht gemacht, kann es zu Verfärbungen kommen.)
- › **Stellen Sie sicher, dass das Gerät vollständig trocken ist**, bevor Sie es wieder an das Stromnetz anschließen.

RECYCLING

HINWEIS

Dieses Symbol weist darauf hin, dass dieses Produkt als **elektrisches oder elektronisches Gerät** eingestuft ist und **nicht mit dem normalen Hausmüll** entsorgt werden darf.

Die **EU-Richtlinie über Elektro- und Elektronik-Altgeräte (WEEE)** wurde eingeführt, um:

- › Elektroaltgeräte mit den **bestmöglichen Rückgewinnungs- und Recyclingmethoden** zu verwerten,
- › die **Umweltauswirkungen** zu minimieren,
- › **gefährliche Stoffe zu behandeln**,
- › und die Menge an Deponiemüll zu verringern.
- › WEEE-Produkte sollten an **einer dafür vorgesehenen Sammelstelle** abgegeben werden.
- › Für weitere Informationen darüber, wo Sie Ihr Altgerät zur Entsorgung abgeben können, wenden Sie sich bitte an Ihre **örtliche Entsorgungsstelle**.

